

■用紙の保管方法

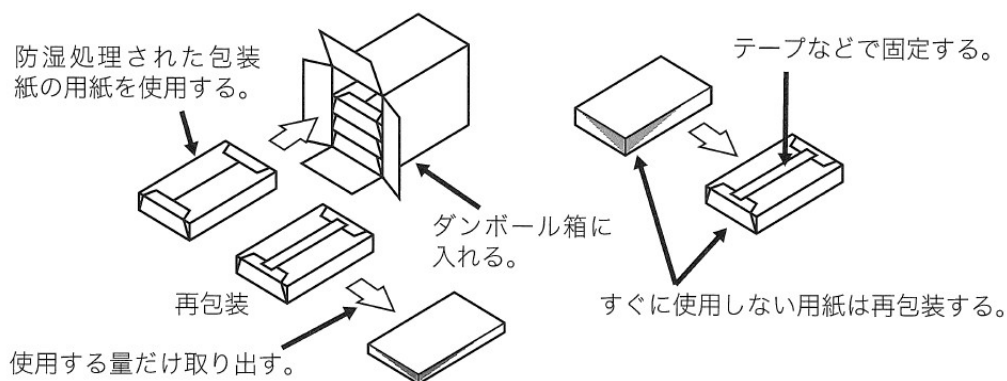

a) 常温常湿度から高温高湿度に搬入した場合、波打ちが発生しますので、ダンボールケースのまま搬入し十分なじませてからご使用ください。

b) 常温常湿度から低温低湿度に搬入した場合は、すぐに使用しないで、十分なじませてご使用ください。

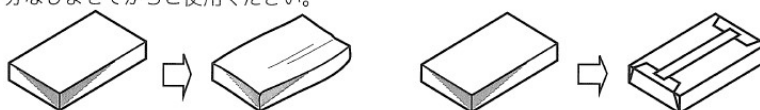

1. 用紙が乾燥したり、吸湿すると印字品質が低下することがあります。
 - ・ 開封後、残りの用紙は包装してあった紙に包み、キャビネットの中や湿気の少ない場所に保管してください。
 - ・ 用紙が乾燥しないように直射日光の当たらない場所に保管してください。
2. 用紙にシワ、折れ、カールなどがつくると、紙づまりが多発したり、印字品質が低下しますので、用紙は立て掛けずに平らな場所に保管してください。



⚠ 用紙カセットへの用紙セット時のご注意

用紙カセットには必要な分だけ用紙を入れて、印刷が終わったら余った用紙は取り出し、湿気の影響を避けて保管してください

シリカゲルなどの除湿剤を置くことも用紙の湿気を防ぐのに効果的です

※写真はイメージです（GE6000の場合）